



UNIA EUROPEJSKA



SAMORZĄD WOJEWÓDZTWA
WIELKOPOLSKIEGO



„Europejski Fundusz Rolny na rzecz Rozwoju Obszarów Wiejskich: Europa inwestująca w obszary wiejskie”.

Chodzież, 18.11.2022 r.

ZAPYTANIE OFERTOWE

Lokalna Grupa Działania Stowarzyszenie „Dolina Noteci”, ul. Sienkiewicza 2, 64-800 Chodzież, wpisana do Rejestru Stowarzyszeń Krajowego Rejestru Sądowego prowadzonego przez Sąd Rejonowy w Poznaniu pod nr KRS 0000263670, NIP 6070036360, REGON 300398602, zwanym dalej Zamawiającym, zaprasza do złożenia ofert na **Zakup, dostawę i montaż urządzeń placu zabaw wraz z wyposażeniem uzupełniającym.**

I. Zamawiający

Stowarzyszenie „Dolina Noteci”; ul. Sienkiewicza 2; 64-800 Chodzież

II. Opis przedmiotu zamówienia

1. Zapytanie ofertowe dotyczy zakupu, dostawy i montażu urządzeń placu zabaw dla dwóch lokalizacji: Budzyń i Chodzież w powiecie chodzieskim, woj. Wielkopolskie zgodnie z załącznikiem nr 3
2. Termin wykonania zamówienia: **30 czerwca 2023 roku** (ewentualna zmiana terminu uzależniona będzie umową z Urzędem Marszałkowskim Województwa Wielkopolskiego).
3. Opis przedmiotu zamówienia:
Przedmiotem zamówienia jest zakup, dostawa i montaż nowego wyposażenia placu zabaw wraz z wyposażeniem uzupełniającym.
4. Szczegółowa specyfikacja zamówienia:
 - a) wszystkie materiały powinny być fabrycznie nowe, tzn. że żadna część składająca się na dany materiał nie może być wcześniej używana oraz będą posiadać niezbędne certyfikaty bezpieczeństwa,
 - b) towary składane lub o bardziej skomplikowanej budowie powinny posiadać instrukcję użytkowania w języku polskim oraz ostrzeżenie o zagrożeniach,
 - c) dostawa wraz z montażem będzie obejmować fabrycznie nowe artykuły, wykonane z fabrycznie nowych materiałów oraz wolnych od jakichkolwiek wad fizycznych i prawnych,
 - d) Zamawiający wymaga od Wykonawcy dostarczenia własnym transportem zakupionych towarów łącznie z rozładowaniem, rozpakowaniem, montażem na koszt własny i ryzyko, w godzinach i dniach pracy wskazanych przez Zamawiającego, na wskazany przez Zamawiającego adres,
 - e) wszystkie urządzenia będą montowane na podłożu piaskowym i na kotwach osadzonych w fundamencie betonowym,
 - f) lokalizacja poszczególnych elementów placu zabaw zostanie uzgodniona przed podpisaniem umowy,
 - g) urządzenia zabawowe muszą posiadać certyfikaty bezpieczeństwa zgodnie z obowiązującymi normami na place zabaw,
 - h) Zamawiający wymaga, aby Wykonawca dostarczył wszystkie certyfikaty na montowane urządzenia najpóźniej przed planowanym montażem,
 - i) wymagane urządzenia do dostarczenia muszą odznaczać się wysoką odpornością na oddziaływanie czynników atmosferycznych,



UNIA EUROPEJSKA



SAMORZĄD WOJEWÓDZTWA
WIELKOPOLSKIEGO



„Europejski Fundusz Rolny na rzecz Rozwoju Obszarów Wiejskich: Europa inwestująca w obszary wiejskie”.

- j) w przypadku dostarczenia urządzeń o nieodpowiedniej jakości, niespełniających określonych wymagań Wykonawca, zobowiązany będzie do ich wymiany, na urządzenia o odpowiedniej jakości w terminie uzgodnionym z Zamawiającym, nie dłuższym niż 7 dni roboczych,
- k) na dostarczone i zamontowane urządzenia placu zabaw należy udzielić gwarancji na okres nie krótszy niż 12 miesięcy.

III. Miejsce oraz termin składania ofert

Ofertę należy złożyć osobiście lub za pośrednictwem poczty w **terminie od 18.11.2022 r. do 02.12.2022 r. do godz. 12⁰⁰** w biurze Stowarzyszenia „Dolina Noteci”, ul. Sienkiewicza 2, 64-800 Chodzież, bądź też mailem na adres biuro@dolinanoteci.com.pl w ww. terminie (liczy się data dostarczenia oferty) z dopiskiem „Projekt współpracy – place zabaw”. Oferty złożone po terminie nie będą rozpatrzone. Oferent może przed upływem terminu składania ofert zmienić lub wycofać swoją ofertę.

IV. Kryterium oceny ofert w tym opis sposobu obliczania oferty

1. Kryteria oceny ofert:

cena 100%

Za najkorzystniejszą zostanie uznana oferta, która będzie zawierała najniższą cenę całkowitą brutto. Liczba punktów w kryterium cena „cena”= (najniższa cena spośród badanych ofert/cena danej oferty) x 100%

Całkowita liczba punktów = punkty w kryterium „cena”

Całkowity zakres możliwej do uzyskania punktacji wynosi od 0 do 100 pkt., gdzie 1 punkt = 1%. Wyniki wszystkich działań powinny zostać zaokrąglone do dwóch miejsc po przecinku.

Za najkorzystniejszą zostanie uznana oferta z najwyższą liczbą punktów.

Cenę oferty należy podać w złotych polskich, cyfrowo i słownie wraz ze wszystkimi składnikami wpływającymi na ostateczną cenę uwzględniając podatek VAT. Ceny urządzeń, montażu i transportu muszą być określone do dwóch miejsc po przecinku. Ceny określone przez Wykonawcę nie będą zmieniane w toku realizacji zamówienia. Podana cena jest ceną ostateczną, tzn.: zawierającą wszystkie dodatkowe koszty związane z realizacją usługi. Podana w ofercie cena, będzie ceną obejmującą wszystkie koszty wykonania pełnego zakresu zamówienia wynikającą z opisu przedmiotu zamówienia. W toku badania oceny ofert Zamawiający może żądać od Oferenta wyjaśnień dotyczących treści złożonej oferty.

V. Sposób przygotowania oferty

- 1) Ofertę należy przygotować zgodnie ze wzorem **załącznika 1** niniejszego zapytania w terminie określonym w p. III. Wraz z ofertą należy złożyć wymagane załączniki, wymienione we wzorze oferty.
- 2) Do oferty należy dołączyć oświadczenie o braku powiązań kapitałowych lub osobowych - wzór stanowi **załącznik nr 2** do niniejszego zapytania ofertowego.



UNIA EUROPEJSKA



SAMORZĄD WOJEWÓDZTWA
WIELKOPOLSKIEGO



„Europejski Fundusz Rolny na rzecz Rozwoju Obszarów Wiejskich: Europa inwestująca w obszary wiejskie”.

- 3) Złożona oferta musi zawierać wykaz oferowanych urządzeń wraz ze szczegółowym opisem technicznym tych urządzeń, dokonany w sposób umożliwiający ocenę spełniania wymogów Zamawiającego co do danego urządzenia zawartych w **załączniku nr 3**.
Wraz z ofertą należy przedłożyć karty techniczne wraz z wizualizacją wszystkich zaproponowanych przez Państwa urządzeń.
- 4) Dopuszcza się złożenie ofert całościowych i ofert częściowych, przy czym za ofertę częściową Zamawiający uważa złożenie oferty na wszystkie urządzenia dla pojedynczej lokalizacji.
- 5) Wykonawca może złożyć tylko jedną ofertę, w jednym egzemplarzu.
- 6) Wraz z ofertą należy przedłożyć 5 referencji z ostatnich dwóch lat, 5 zdjęć realizacji różnych placów zabaw z ostatnich dwóch lat.
- 7) Oferta musi być podpisana przez Wykonawcę lub przez osobę uprawnioną do składania oświadczeń woli w imieniu Wykonawcy.
- 8) W przypadku, gdy uprawnienie do reprezentowania nie wynika z dokumentów rejestrowych (KRS lub CEDIG) do oferty należy dołączyć pełnomocnictwo dla osoby podpisującej ofertę. Pełnomocnictwo musi być złożone w oryginale lub kopii poświadczonej notarialnie.
- 9) Zamawiający uznaje, że podpisem jest: złożony własnoręcznie znak, z którego można odczytać imię i nazwisko podpisującego, a jeżeli własnoręczny znak jest nieczytelny lub nie zawiera imienia i nazwiska w pełnym brzmieniu to znak musi być uzupełniony napisem (np. w formie pieczętki), z którego można odczytać imię i nazwisko podpisującego.

VI. Informacje dotyczące wyboru najkorzystniejszej oferty

O wyborze najkorzystniejszej oferty Zamawiający zawiadomi niezwłocznie wybrany podmiot, który przesłał prawidłowo sporządzoną ofertę w wyznaczonym przez Zamawiającego terminie zgodnie z pkt. III niniejszego zapytania. Wybrany oferent zostanie zaproszony do podpisania umowy. Jeżeli oferent, którego oferta została wybrana, będzie uchylał się od zawarcia umowy lub od wykonania zadania, Zamawiający może wybrać ofertę najkorzystniejszą spośród pozostałych ofert. Zamawiający zastrzega, iż Oferent powinien posiadać niezbędne uprawnienia i zasoby niezbędne do niezakłóconej realizacji przedmiotu zamówienia, w szczególności niezbędne środki techniczno-organizacyjne, niezbędne doświadczenie, kwalifikacje oraz potencjał osobowy i finansowy.

VII. Informacja na temat możliwości wykluczenia.

W celu uniknięcia konfliktu interesów zamówienia udzielane przez Beneficjenta (Zamawiającego) nie mogą być udzielane podmiotom powiązany z nim osobowo lub kapitałowo.

Przez powiązanie osobowe lub kapitałowe rozumie się wzajemne powiązania między podmiotem ubiegającym się o przyznanie pomocy lub pomocy technicznej, lub beneficjentem, lub osobami upoważnionymi do zaciągania zobowiązań w ich imieniu, lub osobami wykonującymi w ich imieniu czynności związane z przygotowaniem i przeprowadzeniem postępowania w sprawie wyboru wykonawcy a wykonawcą, polegające na:

- a) uczestniczeniu jako wspólnik w spółce cywilnej lub osobowej,
- b) posiadaniu co najmniej 10% udziałów lub akcji spółki kapitałowej,
- c) pełnieniu funkcji członka organu nadzorczego lub zarządzającego, prokurenta lub pełnomocnika,
- d) pozostawaniu w związku małżeńskim, w stosunku pokrewieństwa lub powinowactwa w linii prostej, pokrewieństwa drugiego stopnia lub powinowactwa drugiego stopnia w linii bocznej lub w stosunku przysposobienia, opieki lub kurateli



SAMORZĄD WOJEWÓDZTWA
WIELKOPOLSKIEGO



„Europejski Fundusz Rolny na rzecz Rozwoju Obszarów Wiejskich: Europa inwestująca w obszary wiejskie”.
pozostawianiu z wykonawcą w takim stopniu prawnym lub faktycznym, że może to budzić uzasadnione wątpliwości co do bezstronności tych osób

VIII. Informacja o sposobie udostępnienia protokołu z postępowania.

Protokół z postępowania jest jawny i podlega udostępnieniu wszystkim zainteresowanym w siedzibie Zamawiającego oraz na jego stronie internetowej.

IX. Informacje dodatkowe

1. Zamawiający zastrzega sobie prawo do unieważnienia niniejszego postępowania bez podania uzasadnienia, zmniejszenia ilości zamówionych urządzeń na poszczególne place zabaw jeśli wartość ofert przekroczy posiadany na dane miejscowości budżet a także do pozostawienia postępowania bez wyboru oferty.
2. Wszystkie koszty związane z przygotowaniem i dostarczeniem oferty ponosi wykonawca.
3. Nie przewiduje się możliwości zmiany warunków istotnych zmian umowy zawartej w wyniku przeprowadzonego postępowania.
4. Osoba do kontaktu ze strony Zamawiającego:
Dyrektor Biura Dominika Koczorowska 793 201 202, biuro@dolinanoteci.com.pl

Załączniki do zaproszenia:

Załącznik nr 1 – Wzór oferty cenowej.

Załącznik nr 2 – Oświadczenie dot. warunków wykluczenia.

Załącznik nr 3 – Szczegółowy przedmiot zamówienia (część A – Budzyń, część B – Chodzież).

Załącznik nr 4 - Wzór umowy

Załącznik nr 5 – Klauzula informacyjna



UNIA EUROPEJSKA



SAMORZĄD WOJEWÓDZTWA
WIELKOPOLSKIEGO



„Europejski Fundusz Rolny na rzecz Rozwoju Obszarów Wiejskich: Europa inwestująca w obszary wiejskie”.

Załącznik nr 1

Wzór oferty cenowej

Data:.....

.....
.....
.....

Dane Oferenta

**Stowarzyszenie „Dolina Noteci”
ul. Sienkiewicza 2
64-800 Chodzież**

Dotyczy: *Zapytania ofertowego na zakup, dostawę i montaż urządzeń placu zabaw wraz z wyposażeniem uzupełniającym .*

W odpowiedzi na Państwa zapytanie ofertowe za wskazaną usługę proponowana cena przedstawia się następująco:

Lp.	Nazwa usługi	Cena netto	Cena brutto
1.	Zakup, dostawa i montaż urządzeń placu zabaw wraz z wyposażeniem uzupełniającym Chodzież/Budzyń* <i>* niepotrzebne skreślić</i>		
	RAZEM		

1. Cena podana w ofercie obejmuje wszelkie koszty związane z powyższym zamówieniem, w szczególności koszty dostawy, transportu i montażu.
2. Zapoznałem(liśmy) się z opisem przedmiotu zamówienia i nie wnoszę do niego zastrzeżeń.
3. Oświadczam(y), że zapoznałem(liśmy) się z zapytaniem ofertowym i nie wnosimy do niego żadnych zastrzeżeń.
4. Oświadczam(y), że spełniam(y) warunki udziału w postępowaniu.
5. Oświadczam(y), że podlegam/nie podlegam* wykluczeniu o którym mowa w pkt. VII Zapytania ofertowego.
6. Zobowiązuję(jemy) się do wykonania przedmiotu zamówienia w terminie wskazanym w zapytaniu ofertowym.
7. Oświadczam(y), że jestem(śmy) związani niniejszą ofertą przez okres 250 dni od dnia upływu terminu składania ofert.
8. Oświadczam(y), że w razie dokonania wyboru mojej oferty zobowiązuję się do realizacji zamówienia na warunkach określonych w zapytaniu ofertowym, w miejscu i terminie określonym przez Zamawiającego.

* niepotrzebne skreślić

.....



UNIA EUROPEJSKA



SAMORZĄD WOJEWÓDZTWA
WIELKOPOLSKIEGO



„Europejski Fundusz Rolny na rzecz Rozwoju Obszarów Wiejskich: Europa inwestująca w obszary wiejskie”.
czytelny podpis i pieczęć oferenta

Załącznik nr 2

Oświadczenie

OŚWIADCZENIE

dot. warunku wykluczenia

Oświadczam, że ja nie jestem podmiotem powiązaniem z Beneficjentem, tj. LGD Stowarzyszenie „Dolina Noteci”, osobowo ani kapitałowo. Przez powiązanie osobowe lub kapitałowe rozumie się wzajemne powiązania między podmiotem ubiegającym się o przyznanie pomocy lub pomocy technicznej, lub beneficjentem, lub osobami upoważnionymi do zaciągania zobowiązań w ich imieniu, lub osobami wykonującymi w ich imieniu czynności związane z przygotowaniem i przeprowadzeniem postępowania w sprawie wyboru wykonawcy a wykonawcą, polegające na:

- a) uczestniczeniu jako wspólnik w spółce cywilnej lub osobowej;
- b) posiadaniu co najmniej 10% udziałów lub akcji spółki kapitałowej;
- c) pełnieniu funkcji członka organu nadzorczego lub zarządzającego, prokurenta lub pełnomocnika;
- d) pozostawaniu w związku małżeńskim, w stosunku pokrewieństwa lub powinowactwa w linii prostej, pokrewieństwa drugiego stopnia lub powinowactwa drugiego stopnia w linii bocznej lub w stosunku przysposobienia, opieki lub kurateli;
- e) pozostawaniu z wykonawcą w takim stopniu prawnym lub faktycznym, że może to budzić uzasadnione wątpliwości co do bezstronności tych osób.

.....
czytelny podpis i pieczęć oferenta



UNIA EUROPEJSKA



SAMORZĄD WOJEWÓDZTWA
WIELKOPOLSKIEGO



„Europejski Fundusz Rolny na rzecz Rozwoju Obszarów Wiejskich: Europa inwestująca w obszary wiejskie”.

Załącznik nr 3

Część A

Szczegółowy przedmiot zamówienia dla miejscowości Budzyń

SZCZEGÓŁOWY PRZEDMIOT ZAMÓWIENIA

OPIS URZĄDZEŃ ZABAWOWYCH I SPRAWNOŚCIOWYCH WRAZ Z INFORMACJĄ O WYMAGANYCH MATERIAŁACH I SPOSOBIE MONTAŻU

Ogólne wymagania

(obowiązują, o ile w opisie poszczególnego urządzenia nie zaznaczono inaczej).

Plac zabaw ma odpowiadać wymaganiom norm bezpieczeństwa, a urządzenia i zestawy zabawowe muszą być zgodne z PN EN 1176.

Górna belka w huśtawce wahadłowej ma być wykonana z profilu stalowego malowanego proszkowo.

Kotwy – Urządzenia i zestawy mają być osadzone przy pomocy kotew stalowych zabetonowanych w gruncie. Elementy należy mocować na fundamencie umieszczonym 40cm pod powierzchnią gruntu zgodnie z normą EN 1176-1:2008,

Liny – liny z rdzeniem stalowym w oplocie polipropylenowym,

Łańcuchy- kalibrowane ze stali ocynkowanej o krótkich ogniwach,

Elementy konstrukcyjne - mają być zakończone od góry kapturkami z tworzywa,

Elementy stalowe - uchwyty, poręcze, balkoniki i inne wykonane ze stali muszą być malowane proszkowo,

Zjeżdżalnie – ślizg wykonany ze stali nierdzewnej, konstrukcje nośne wykonane ze stali, boki wypełnione płytą HDPE wodoodporną o grubości minimum 19mm.

Urządzenia i zestawy zabawowe, muszą być zbliżone wielkością do przedstawionych na rysunku, jak również w skład wymaganych przez Zamawiającego zestawów mają wchodzić elementy składowe, zbliżone z przedstawionym poniżej opisem i rysunkami. Zamieszczone projekty są poglądowe, a elementy składowe powinny spełniać przeznaczone dla nich funkcje.

Innowacja projektowa na terenie działania Zamawiającego, tj. Gmina Miejska w Chodzieży, Gmina Chodzież, Gmina Budzyń i Gmina Szamocin:



UNIA EUROPEJSKA



SAMORZĄD WOJEWÓDZTWA
WIELKOPOLSKIEGO



„Europejski Fundusz Rolny na rzecz Rozwoju Obszarów Wiejskich: Europa inwestująca w obszary wiejskie”.

Proponowana przez Zamawiającego:

urządzenia mogą posiadać tabliczki z QR-code tak, aby można pobrać darmowe, co najmniej dwie, gry edukacyjne o dziecięcej tematyce na urządzenia mobilne. Po stronie Wykonawcy należy zabezpieczenie wszelkich praw autorskich gier i opłacenie wszelkich należności z nimi związanych przez okres minimum 6 lat. W dniu realizacji zamówienia Wykonawca zobowiązuje się do zapewnienia pobierania gier przez użytkowników, a także Zamawiającego oraz dostarczenia niezbędnej dokumentacji.

Powyższe rozwiązanie jest propozycją dla Wykonawców, ale dopuszcza się przedstawienie innych innowacyjnych rozwiązań, które Wykonawca byłby w stanie zrealizować. W przedstawionej ofercie należy szczegółowo opisać na czym proponowana innowacja będzie polegać i jakie przyniesie korzyści w ramach projektu, uwzględniając użytkownika docelowego, czyli dzieci.

Przedmiotem zamówienia są:

I. Podwójny zjazd linowy - szt. 1.

Charakterystyka ogólna urządzenia:

1. Konstrukcja powinna składać się ze słupów bocznych wykonanych z profili stalowych 80x80 mm, ocynkowanych malowanych proszkowo w kolorze.
2. Urządzenie powinno być osadzone w podłożu i zabetonowane w gruncie.
3. Podesty startowe wykonane z konstrukcji stalowej ocynkowanej malowanej proszkowo w kolorze. Podest z płyty HDPE.
4. Wszystkie śruby muszą być ocynkowane i zabezpieczone zaślepkami.
5. Długość zjazdu - 25 m

Opis techniczny:

1. Zestaw powinien posiadać:
 - minimum 2 siedziska okrągłe na łańcuchu,
 - minimum 2 wózki linowe zawieszane na linach,
 - minimum 2 liny zjazdowe wykonane ze stali,
 - minimum 2 podesty startowe
 - część startową i część końcową
2. Długość zjazdu minimum 25 mb.

„Europejski Fundusz Rolny na rzecz Rozwoju Obszarów Wiejskich: Europa inwestująca w obszary wiejskie”.

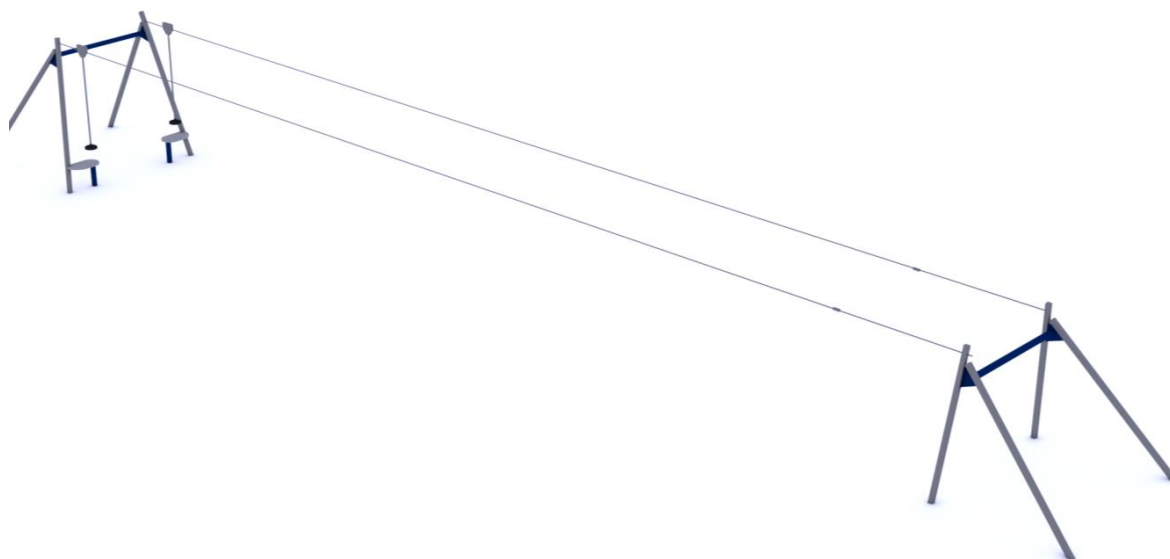

II. Huśtawka sześcioboczna szt. 1.

Charakterystyka urządzenia:

1. Elementy konstrukcyjne powinny być wykonane z profili stalowych o wymiarach minimum 100 x 100 mm.
2. Urządzenie zabetonowane w gruncie na głębokości minimum 600 mm poniżej poziomu nawierzchni.
3. Zawiesia linowe z łańcuchem kalibrowanym.
4. Belki górne stalowe o wymiarach profilu minimum 40 x 60 mm.
5. Łańcuch techniczny kalibrowany wykonany ze stali ocynkowanej.
6. Możliwość zawieszenia minimum 6 siedzisk:

- siedzisko typu deseczka metalowa, powlekana tworzywem sztucznym, zawieszane na zawiesiach zgodnych PN-EN 1176 – 2 sztuki
- siedzisko elastyczne z gumy EPDM 2 sztuki
- siedzisko huśtawki typu Koszyczek 2 sztuki

W przypadku jeżeli zestaw sprawnościowy nie zawiera huśtawki typu bocianie gniazdo, należy przewidzieć ją w tym urządzeniu zabawowym.

„Europejski Fundusz Rolny na rzecz Rozwoju Obszarów Wiejskich: Europa inwestująca w obszary wiejskie”.



III. Zestaw Sprawnościowy szt. 1.

Charakterystyka urządzenia:

1. Elementy konstrukcyjne wykonane ze stali ocynkowanej, malowanej proszkowo.
2. Elementy konstrukcyjne zakończone są od góry kapturkami z tworzywa.
3. Urządzenie zabetonowane w gruncie.
4. Liny w zestawie wykonane są z lin polipropylenowych ze stalowym wzmocnieniem o średnicy minimum 16mm.
5. Wszystkie śruby są ocynkowane i zabezpieczone zaślepkami. Liny w zestawie wykonane są z lin polipropylenowych ze stalowym wzmocnieniem.

Opis techniczny elementów:

Poglądowy zestaw sprawnościowy może składać się z:

- drabinki poziomej
- wieży bez dachu z podestem i zjeżdżalnią na wysokości minimum 1,5m.
- kominów sprawnościowych z co najmniej trzema obręczami do wspinania się zawieszonymi



SAMORZĄD WOJEWÓDZTWA
WIELKOPOLSKIEGO



„Europejski Fundusz Rolny na rzecz Rozwoju Obszarów Wiejskich: Europa inwestująca w obszary wiejskie”.

na linach.

- mostku łukowego konstrukcji stalowo- linowej,
- plastikowych obręczy do wspinania się wewnątrz mostku linowego,
- drabinki łukowej konstrukcji stalowej,
- pionowej przepłotni linowej z wiszącymi ściankami wspinaczkowymi z linami oraz z przymocowanymi elementami do wspinania się,
- drążków gimnastycznych,
- siedziska bocianie gniazdo.

Poglądowe wymiary urządzenia:

Długość 15630 mm
Szerokość 14200 mm
Wysokość 28900 mm

Powyższy zestaw sprawnościowy powinien zapewniać różnorakie formy sprawnościowe i wykazywać minimum taką ilość zakresów, jak opisywane powyżej. Przykładowo urządzenia w zestawie sprawnościowym powinny:

- ćwiczyć utrzymywanie równowagi, koordynację ruchów, siłę mięśni nóg, tułowia i ramion,
- sprzyjać pracy obu półkul mózgowych (dzięki naprzemiennym ruchom nóg i rąk),
- uczyć balansowania własnym ciałem,
- rozwijać współpracę z rówieśnikami,
- wykazywać różne poziomy trudności, co oznacza że mogą z niego korzystać dzieci w różnym wieku.





SAMORZĄD WOJEWÓDZTWA
WIELKOPOLSKIEGO



„Europejski Fundusz Rolny na rzecz Rozwoju Obszarów Wiejskich: Europa inwestująca w obszary wiejskie”.

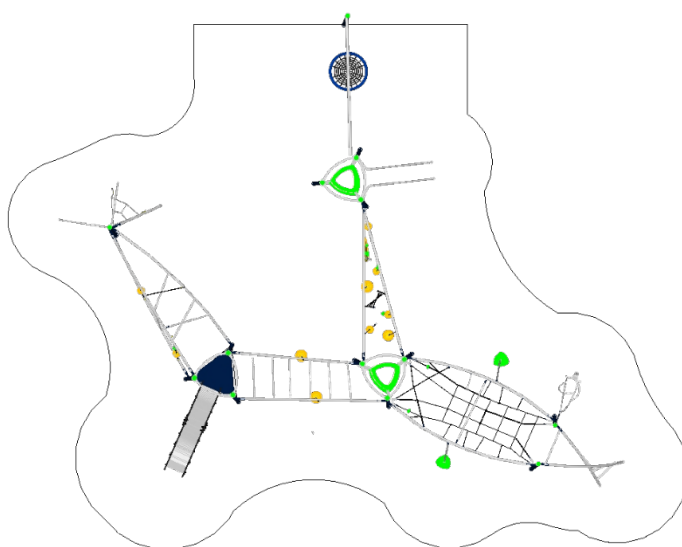
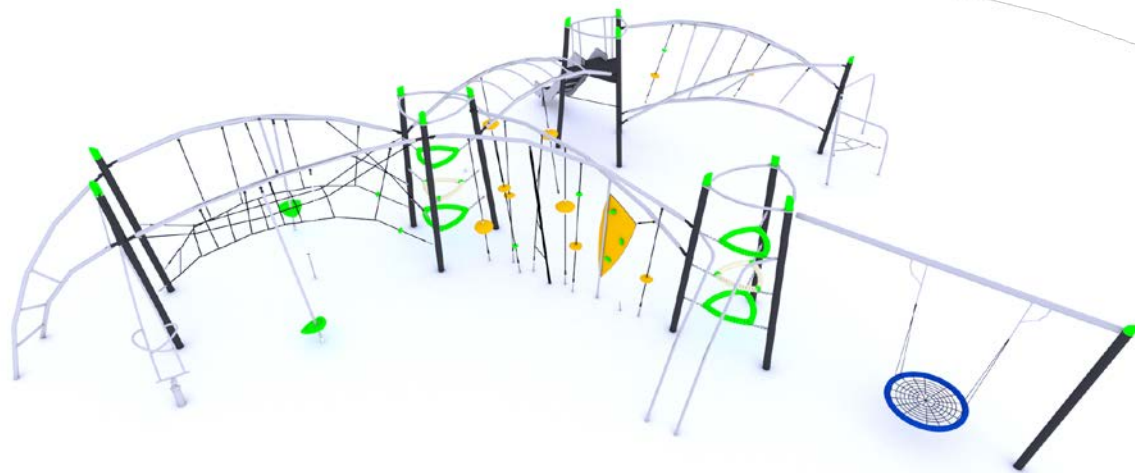

„Europejski Fundusz Rolny na rzecz Rozwoju Obszarów Wiejskich: Europa inwestująca w obszary wiejskie”.

IV. Ławka żeliwna z siedziskiem i oparciem drewnianym szt. 4.

Siedziska i oparcie wykonane z desek sosnowych malowanych co najmniej dwukrotnie w kolorze: mahoń, ciemny orzech lub dąb.

Minimalna szerokość siedziska 170cm.



V. Kosz na śmieci szt. 1.

Konstrukcja wykonana z metalu.

Elementy dekoracyjne wykonane z drewna co najmniej dwukrotnie malowanego.

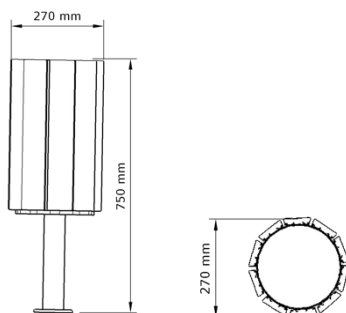



SAMORZĄD WOJEWÓDZTWA
WIELKOPOLSKIEGO



„Europejski Fundusz Rolny na rzecz Rozwoju Obszarów Wiejskich: Europa inwestująca w obszary wiejskie”.



VI. Regulamin placu zabaw szt. 1.

Konstrukcja w całości wykonana z metalu. Ocynkowana malowana proszkowo.

Tablica informacyjna z płyty aluminiowej powlekanej tworzywem sztucznym z nadrukiem odpornym na promienie UV.



„Europejski Fundusz Rolny na rzecz Rozwoju Obszarów Wiejskich: Europa inwestująca w obszary wiejskie”.

VII. Bezpieczna nawierzchnia Piaskowa 490 m².

Bezpieczna nawierzchnia Piaskowa o grubości minimum 30 cm warstwy piasku w korycie.

Piasek o frakcji 0,2mm do 2mm.

Bezpieczna nawierzchnia musi być w strefach bezpieczeństwa urządzeń i pole powierzchni minimum 490 m² o zbliżonej konfiguracji.

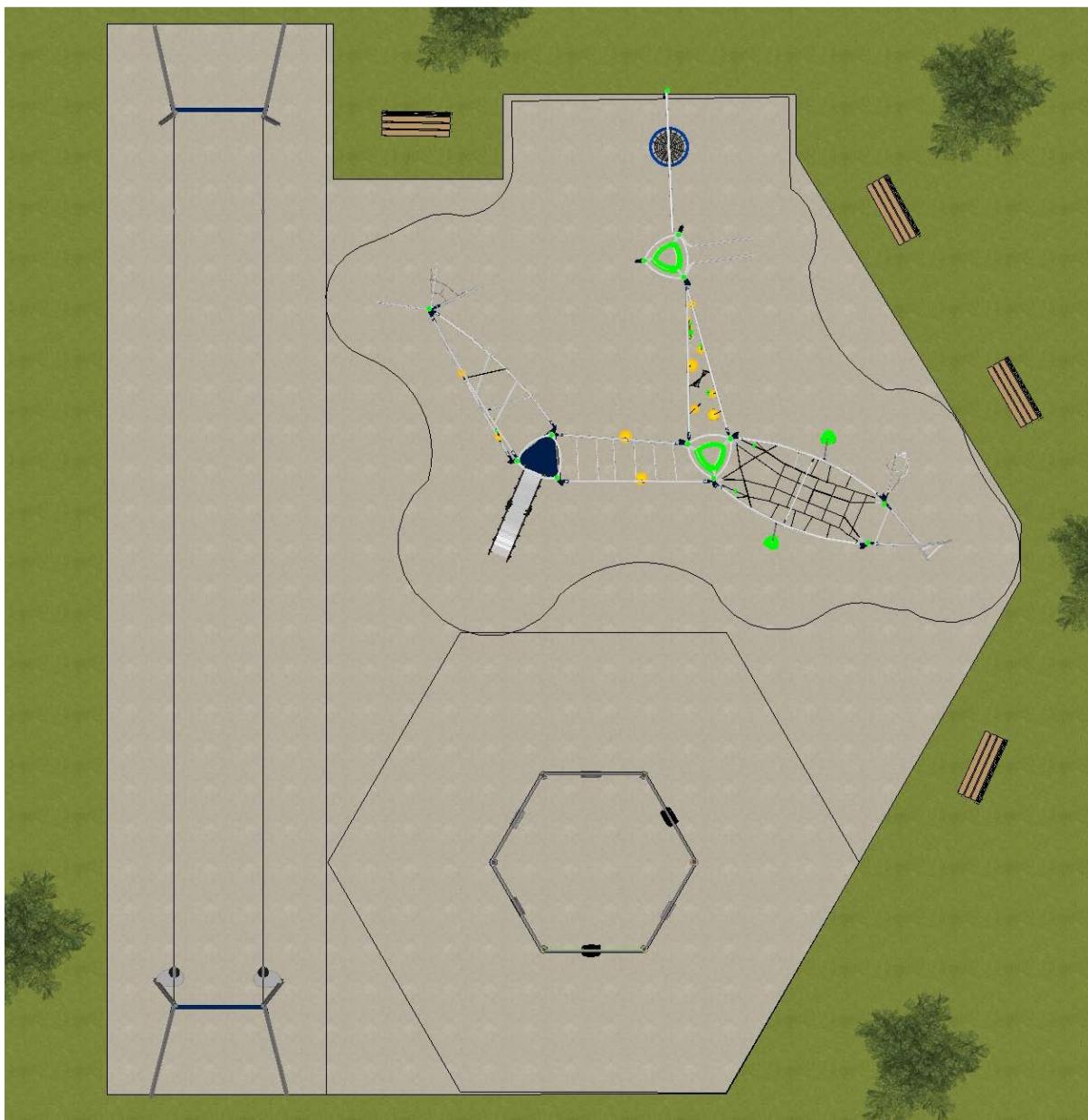



UNIA EUROPEJSKA



SAMORZĄD WOJEWÓDZTWA
WIELKOPOLSKIEGO



„Europejski Fundusz Rolny na rzecz Rozwoju Obszarów Wiejskich: Europa inwestująca w obszary wiejskie”.

Załącznik nr 3 Część B

Szczegółowy przedmiot zamówienia dla miejscowości Chodzież

OPIS URZĄDZEŃ ZABAWOWYCH I SPRAWNOŚCIOWYCH WRAZ Z INFORMACJĄ O WYMAGANYCH MATERIAŁACH I SPOSOBIE MONTAŻU

Ogólne wymagania

(obowiązują, o ile w opisie poszczególnego urządzenia nie zaznaczono inaczej).

Plac zabaw ma odpowiadać wymaganiom norm bezpieczeństwa, a urządzenia zabawowe muszą być zgodne z PN EN 1176.

Kotwy – Urządzenia i zestawy mają być osadzone przy pomocy kotew stalowych zabetonowanych w gruncie. Elementy należy mocować na fundamencie umieszczonym 40cm pod powierzchnią gruntu zgodnie z normą EN 1176-1:2008,

Liny – liny z rdzeniem stalowym w oplocie polipropylenowym,

Łańcuchy - kalibrowane ze stali ocynkowanej o krótkich ogniwach,

Elementy konstrukcyjne - mają być zakończone od góry kapturkami z tworzywa,

Elementy stalowe - uchwyty, poręcze, balkoniki i inne wykonane ze stali muszą być malowane proszkowo.

Innowacja projektowa na terenie działania Zamawiającego, tj. Gmina Miejska w Chodzieży, Gmina Chodzież, Gmina Budzyń i Gmina Szamocin:

Proponowana przez Zamawiającego:

urządzenia mogą posiadać tabliczki z QR-code tak, aby można pobrać darmowe, co najmniej dwie, gry edukacyjne o dziecięcej tematyce na urządzenia mobilne. Po stronie Wykonawcy należy zabezpieczenie wszelkich praw autorskich gier i opłacenie wszelkich należności z nimi związanych przez okres minimum 6 lat. W dniu realizacji zamówienia Wykonawca zobowiązuje się do zapewnienia pobierania gier przez użytkowników, a także Zamawiającego oraz dostarczenia niezbędnej dokumentacji.

Powyższe rozwiązanie jest propozycją dla Wykonawców, ale dopuszcza się przedstawienie innych innowacyjnych rozwiązań, które Wykonawca byłby w stanie zrealizować. W przedstawionej ofercie należy szczegółowo opisać na czym proponowana innowacja będzie polegać i jakie przyniesie korzyści w ramach projektu, uwzględniając użytkownika docelowego, czyli dzieci.



SAMORZĄD WOJEWÓDZTWA
WIELKOPOLSKIEGO



„Europejski Fundusz Rolny na rzecz Rozwoju Obszarów Wiejskich: Europa inwestująca w obszary wiejskie”.

Przedmiotem zamówienia są:

I. Zestaw Zabawowy Linowe Maszty szt. 1.

Zestaw składa się z maszty pionowego w wysokości minimum 5,5 m wykonanego z rury stalowej ocynkowanej malowanej proszkowo o średnicy minimum 168 mm i grubości ścianki 4,5mm.

Zestaw musi posiadać minimum 8 ramion poziomych wpisujących się w okrąg o średnicy co najmniej 5m wykonanych z profili stalowych ocynkowanych malowanych proszkowo o wymiarach minimum 140x80.

Na masztach poziomych muszą wisieć co najmniej 4 bocianie gniazda wykonane z lin stalowych w oplocie z polipropylenu na różnych wysokościach,

Gniazdo nr 1 na wysokości minimum 2 m;

Gniazda nr 2 i nr 3 na wysokości minimum 2,5m;

Gniazdo nr 4 na wysokości minimum 3m.

Na Gniazdo nr 1 musi być wejście z poziomu 0 poprzez ściankę linową w kształcie trapezu.

Na gniazdo nr 2 musi być wejście z poziomu 0 poprzez minimum cztery liny pionowe z talerzami wykonanymi z płyty HDPE.

Na gniazdo nr 3 musi być wejście z poziomu 0 poprzez linę pionową z talerzami wykonanymi z płyty HDPE.

Na gniazdo nr 4 musi być wejście z poziomu 0 poprzez siatkę linową w kształcie Tuby.

Wszystkie gniazda muszą być ze sobą połączone drabinkami linowymi ukośnymi.

Gniazdo nr 1 musi być połączone drabinką linową z gniazdem nr 2 i gniazdem 3

Gniazdo nr 2 musi być połączone drabinką linową z gniazdem nr 1 i gniazdem 4

Gniazdo nr 3 musi być połączone drabinką linową z gniazdem nr 1 i gniazdem 4

Wszystkie maszty muszą mieć odciążenia wykonane z lin.



SAMORZĄD WOJEWÓDZTWA
WIELKOPOLSKIEGO



„Europejski Fundusz Rolny na rzecz Rozwoju Obszarów Wiejskich: Europa inwestująca w obszary wiejskie”.

Poglądowy projekt zamieszczono poniżej:

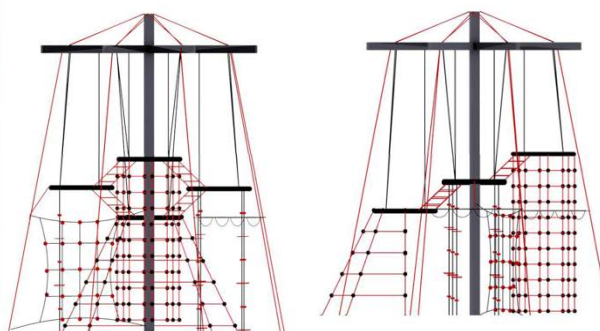
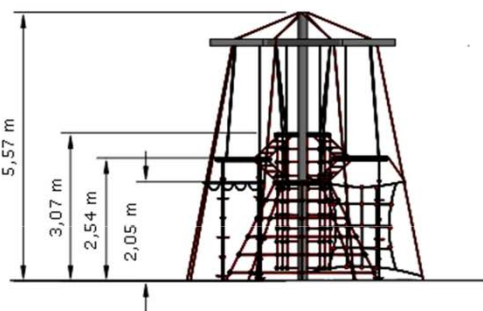
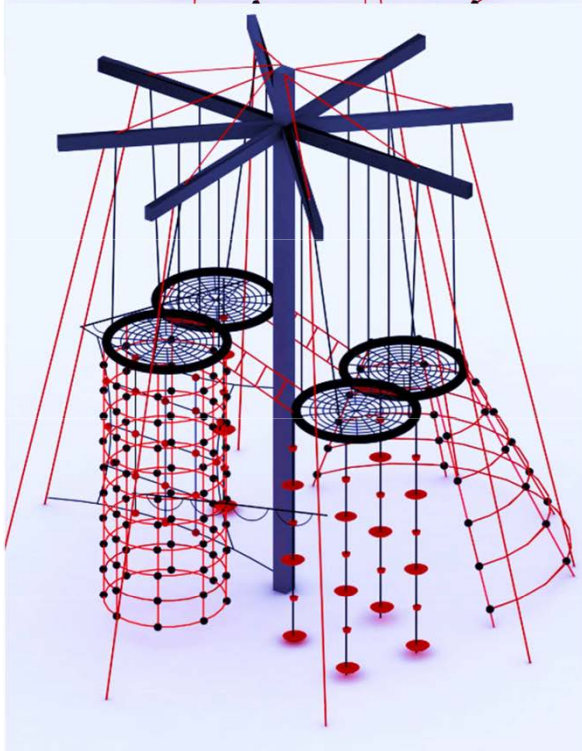
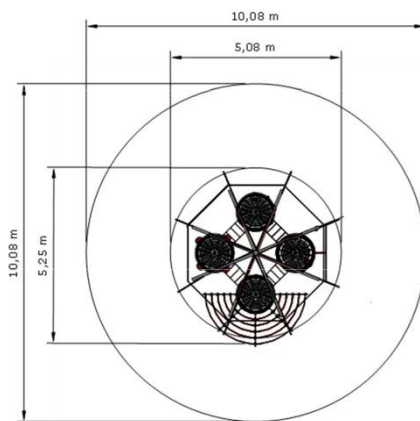
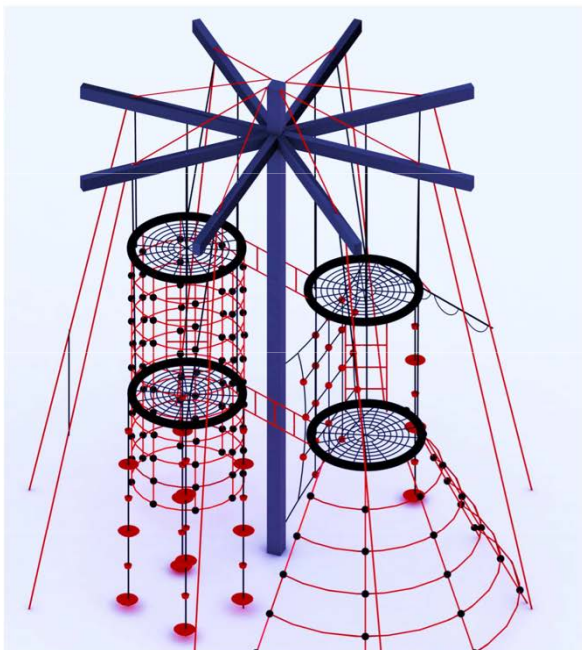

„Europejski Fundusz Rolny na rzecz Rozwoju Obszarów Wiejskich: Europa inwestująca w obszary wiejskie”.

II. Bezpieczna nawierzchnia Piaskowa 100 m².

Bezpieczna nawierzchnia Piaskowa o grubości minimum 30 cm warstwy piasku w korycie.

Piasek o frakcji 0,2mm do 2mm.

Bezpieczna nawierzchnia musi być w strefach bezpieczeństwa urządzeń i pole powierzchni minimum 100 m².

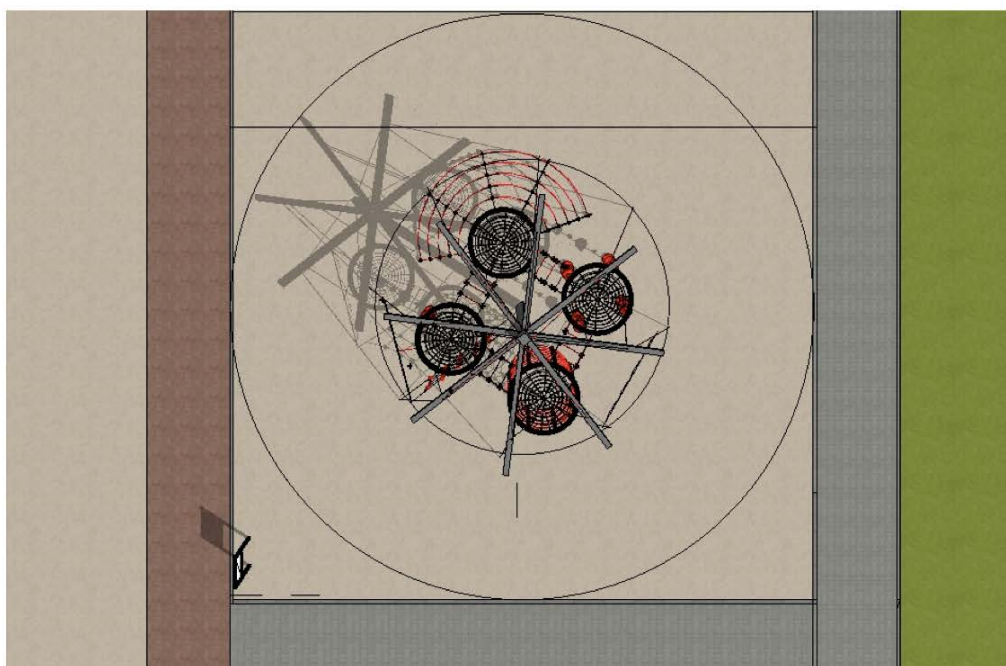

III. Regulamin placu zabaw szt. 1.

Konstrukcja w całości wykonana z metalu. Ocynkowana malowana proszkowo.

Tablica informacyjna z płyty aluminiowej powlekanej tworzywem sztucznym z nadrukiem odpornym na promienie UV





UNIA EUROPEJSKA



SAMORZĄD WOJEWÓDZTWA
WIELKOPOLSKIEGO



„Europejski Fundusz Rolny na rzecz Rozwoju Obszarów Wiejskich: Europa inwestująca w obszary wiejskie”.

Załącznik nr 4

Wzór Umowa nr

Zawarta w dniur. w Chodzieży pomiędzy Stowarzyszeniem „Dolina Noteci”, ul. Sienkiewicza 2, 64-800 Chodzież, NIP 6070036360, REGON 300398602, reprezentowanym przez:
Jacka Gursza – Prezesa,
zwanym dalej „**Zamawiającym**”

a

.....

Zwanym dalej „**Wykonawcą**”

Podstawą zawarcia umowy stanowi wynik postępowania ofertowego w trybie zapytania ofertowego realizowanego zadanie pod nazwą **Zakup, dostawę i montaż urządzeń placu zabaw wraz z wyposażeniem uzupełniającym.**

§1. Przedmioty umowy

1. Zamawiający zleca, a Wykonawca przyjmuje do wykonania zadanie pod nazwą: **Zakup, dostawę i montaż urządzeń placu zabaw wraz z wyposażeniem uzupełniającym.**
2. Przedmiot zamówienia obejmuje zakup, dostawę i montaż (kompletny) urządzeń placu zabaw wraz z wyposażeniem uzupełniającym. na działkach wskazanych przez Zamawiającego.
3. Przed przystąpieniem do realizacji montażu urządzeń placu zabaw wraz z wyposażeniem uzupełniającym. Wykonawca jest zobowiązany powiadomić Zamawiającego w celu wskazania właściwej lokalizacji montażu urządzeń.
4. Wykonawca oświadcza, że przed podpisaniem umowy zapoznał się z terenem realizacji robót, infrastrukturą techniczną terenu budowy oraz że otrzymał od zamawiającego wszelkie niezbędne dane mogące mieć wpływ na ryzyko i okoliczności realizacji przedmiotu umowy.

§ 2. Termin wykonania przedmiotu umowy

Wykonawca zobowiązuje się wykonać przedmiot umowy do 30 czerwca 2023 r.

§ 3. Obowiązki stron umowy

1. Do obowiązków Zamawiającego należy w szczególności:
 - a) przekazanie Wykonawcy posiadanych dokumentów związanych z realizacją inwestycji;
 - b) przekazanie terenu budowy Wykonawcy;
 - c) zapłata za wykonane i odebrane prace.
2. Do obowiązków Wykonawcy należy w szczególności:
 - a) przyjęcie terenu robót od Zamawiającego;



UNIA EUROPEJSKA



SAMORZĄD WOJEWÓDZTWA
WIELKOPOLSKIEGO



„Europejski Fundusz Rolny na rzecz Rozwoju Obszarów Wiejskich: Europa inwestująca w obszary wiejskie”.

- b) organizacja zaplecza budowy i ponoszenie kosztów tej organizacji oraz kosztów zużycia mediów w okresie realizacji robót;
- c) ponoszenie odpowiedzialności za przestrzeganie przepisów bhp, ochronę ppoż., jak i za wszelkie szkody powstałe w trakcie trwania robót na terenie przejętym od Zamawiającego lub mających związek z prowadzonymi robotami, od dnia przejścia terenu robót;
- d) ponoszenie pełnej odpowiedzialności za szkody oraz następstwa nieszczęśliwych wypadków z udziałem zarówno pracowników Wykonawcy jak i osób trzecich, powstałe w związku z prowadzonymi robotami, w tym także ruchem pojazdów, od dnia przejścia terenu robót;
- e) zapewnienie dozoru mienia na terenie robót na własny koszt i ponoszenie pełnego ryzyka zniszczenia, pogorszenia lub uszkodzenia wykonywanych robót;
- f) dbanie o porządek na terenie robót oraz uporządkowanie terenu budowy, zaplecza budowy, jak również terenów sąsiadujących zajętych lub użytkowanych przez Wykonawcę w związku z realizacją przedmiotu umowy po zakończeniu robót, w tym dokonanie na własny koszt renowacji zniszczonych lub uszkodzonych w wyniku prowadzonych prac obiektów, fragmentów terenu dróg, nawierzchni lub instalacji;
- g) posiadanie i okazywanie na żądanie Zamawiającego ważnej polisy ubezpieczeniowej do czasu odbioru końcowego;
- h) uczestnictwo w naradach technicznych i innych, organizowanych przez Zamawiającego spotkaniach;
- i) wykonanie przedmiotu umowy przy wykorzystaniu własnych urządzeń i maszyn, z materiałów własnych odpowiadających wymaganiom określonym w art. 10 ustawy z dnia 7 lipca 1994 r. Prawo budowlane oraz okazanie, na każde żądanie Zamawiającego certyfikatów zgodności z polską normą lub aprobatą techniczną każdego używanego na budowie wyrobu, wszelkich wymaganych atestów i zaświadczeń o dopuszczeniu zastosowanych materiałów;
- j) konsultacja z Zamawiającym w celu akceptacji poprawnych rozwiązań projektowych i standardów wykończeń;
- k) przedstawienie Zamawiającemu wszelkich próbek materiałów instalacyjnych i wykończeniowych, które mają być użyte podczas realizacji przedmiotu umowy, w celu zatwierdzenia przez Zamawiającego;
- l) kompletowanie w trakcie realizacji robót wszelkiej dokumentacji zgodnie z przepisami Prawa budowlanego oraz przygotowanie do odbioru końcowego kompletu dokumentów niezbędnych przy odbiorze;
- m) zawiadomienie Zamawiającego o gotowości do odbioru końcowego;
- n) usunięcie wszelkich wad i usterek stwierdzonych przez Zamawiającego w trakcie trwania robót w terminie wskazanym do ich usunięcia;
- o) zapewnienie Zamawiającemu i wszystkim osobom upoważnionym przez niego, jak też innym uczestnikom procesu budowlanego, dostępu do terenu budowy i do każdego miejsca, gdzie w związku z niniejszą umową będą wykonywane roboty;
- p) zapewnienie wykonania i kierowania robotami objętymi umową przez osoby posiadające wymagane kwalifikacje zawodowe i uprawnienia budowlane;

§ 4. Wynagrodzenie i płatność za przedmiot umowy

1. Zamawiający za wykonanie przedmiotu umowy, zapłaci Wykonawcy wynagrodzenie ryczałtowe, ustalone w oparciu o złożoną ofertę w wysokości **netto**zł,
brutto zł (słownie: złotych)
2. Wynagrodzenie określone w ust. 1 obejmuje wszystkie koszty związane z wykonaniem przedmiotu umowy w tym niezbędne opłaty i ryzyko Wykonawcy z tytułu oszacowania wszelkich kosztów związanych z realizacją przedmiotu umowy, a także oddziaływania innych czynników mających lub mogących mieć wpływ na koszty.



UNIA EUROPEJSKA



SAMORZĄD WOJEWÓDZTWA
WIELKOPOLSKIEGO



- „Europejski Fundusz Rolny na rzecz Rozwoju Obszarów Wiejskich: Europa inwestująca w obszary wiejskie”.
3. Niedoszacowanie, pominięcie oraz brak rozpoznania zakresu przedmiotu umowy nie mogą być podstawą do żądania zmiany wynagrodzenia ryczałtowego. Wynagrodzenie określone w ust. 1 jest niezmiennie przez cały okres realizacji umowy.
 4. Faktura za zrealizowane prace może zostać złożona do Zamawiającego po przeprowadzeniu i spisaniu protokołu odbioru końcowego stwierdzającego prawidłowe wykonanie przedmiotu umowy.
 5. Należności za wykonane usługi regulowane będą przez Zamawiającego na konto Wykonawcy w terminie 21 dni od daty złożenia poprawnie wystawionej faktury w siedzibie Zamawiającego.
 6. Dane Zamawiającego niezbędne do wystawienia faktury:

Stowarzyszenie „Dolina Noteci”
ul. Sienkiewicza 2
64-800 Chodzież
NIP 6070036360

§ 5. Przedstawiciele stron

W procesie wykonywania przedmiotu umowy:

- 1) Przedstawicielem Zamawiającego jest
- 2) Przedstawicielem Wykonawcy jest

§ 6. Odbiór robót budowlanych

1. Podstawą skutecznego zgłoszenia gotowości do odbioru robót budowlanych będzie faktyczne wykonanie prac zgodnie z postanowieniami niniejszej umowy.
2. Przed przystąpieniem do odbioru końcowego Wykonawca zobowiązany jest przedłożyć Zamawiającemu:
 - a) certyfikaty na użyte materiały do realizacji przedmiotu umowy;
 - b) dokumentację techniczno-ruchową oraz instrukcję eksploatacji lamp solarnych.
3. Zamawiający zobowiązany jest do wyznaczenia terminu odbioru końcowego robót budowlanych w ciągu 5 dni roboczych od dnia zgłoszenia gotowości do odbioru przez Wykonawcę.
4. Odbioru końcowego dokonuje Zamawiający przy udziale przedstawicieli Wykonawcy.
5. Protokół z czynności odbioru końcowego sporządzony będzie na formularzu określonym przez Zamawiającego i zostanie podpisany przez uczestników odbioru w dniu zakończenia odbioru.
6. Jeżeli w toku czynności odbioru końcowego zostanie stwierdzone, że:
 - a) roboty budowlane będące jego przedmiotem nie są gotowe do odbioru z powodu ich niezakończenia,
 - b) występują istotne wady przedmiotu umowy, uniemożliwiające korzystanie z przedmiotu umowy,
 - c) nie przeprowadzono prób i sprawdzeń, które Wykonawca miał przeprowadzić,Zamawiający może przerwać odbiór końcowy, wyznaczając Wykonawcy termin do wykonania robót, usunięcia wad lub przeprowadzenia prób i sprawdzeń, uwzględniający ich złożoność techniczną, a po jego upływie powrócić do wykonywania czynności odbioru końcowego.
7. Bezpośrednio przed upływem okresu gwarancji Zamawiający przewiduje dokonanie odbioru pogwarancyjnego.



UNIA EUROPEJSKA



SAMORZĄD WOJEWÓDZTWA
WIELKOPOLSKIEGO



„Europejski Fundusz Rolny na rzecz Rozwoju Obszarów Wiejskich: Europa inwestująca w obszary wiejskie”.

§ 7. Gwarancja i rękojmia

1. Wykonawca udziela 36 miesięcznej gwarancji jakości na wykonane roboty budowlane i zainstalowane urządzenia. Strony postanawiają, że bieg terminu gwarancji jakości rozpoczyna się od dnia podpisania protokołu odbioru końcowego.
2. W przypadku, gdy producent udziela gwarancji na okres dłuższy, niż określony w ust. 1 obowiązuje gwarancja producenta.
3. W okresie gwarancji Wykonawca zobowiązuje się do bezpłatnego usunięcia wad i usterek w terminie 7 dni licząc od daty pisemnego (listem, faksem, e-mailem) powiadomienia przez Zamawiającego. Okres gwarancji zostanie przedłużony o czas naprawy.
4. Dochodzenie roszczeń z tytułu gwarancji i rękojmi za wady i usterek możliwe jest także po upływie terminów gwarancji lub rękojmi, w przypadku zgłoszenia wady przed ich upływem.
5. W przypadku bezskutecznego upływu terminu usunięcia stwierdzonych usterek i ponownym jednokrotnym wezwaniu do ich usunięcia w wyznaczonym terminie, Zamawiający ma prawo, bez utraty praw gwarancyjnych i praw wynikających z rękojmi, usunąć je we własnym zakresie lub zlecić ich usunięcie innemu podmiotowi, a kosztami obciążyć Wykonawcę.
6. Nieodpłatny przegląd gwarancyjny z udziałem Wykonawcy przewiduje się raz w roku w okresie trwania gwarancji.
7. Wykonawca nie odpowiada z tytułu gwarancji za wady w przypadku samowolnych przeróbek lub użytkowania przedmiotu umowy niezgodnie z przeznaczeniem.

§ 8. Kary umowne

1. Zamawiający zastrzega prawo naliczania kar umownych za nieterminowe lub nienależyte wykonanie przedmiotu umowy.
2. Wykonawca zapłaci Zamawiającemu karę umowną w następujących przypadkach i w wysokościach:
 - a) za opóźnienie w wykonaniu przedmiotu umowy w wysokości 50 zł, za każdy dzień opóźnienia. Termin opóźnienia liczony będzie od następnego dnia po upływie terminu ustalonego w § 2 umowy,
 - b) za opóźnienie w usunięciu wad i usterek stwierdzonych w okresie gwarancji i rękojmi oraz za nieusunięcie wad i usterek w wyznaczonym terminie w wysokości 30 zł za każdy dzień opóźnienia. Termin opóźnienia liczony będzie od następnego dnia po upływie terminu ustalonego na usunięcie wad i usterek,
 - c) za odstąpienie od umowy przez którąkolwiek ze stron z przyczyn leżących po stronie Wykonawcy w wysokości 10 % wynagrodzenia brutto określonego w § 4 ust. 1 umowy,
3. Zamawiający zastrzega sobie prawo dochodzenia odszkodowania uzupełniającego do wysokości rzeczywiście poniesionej szkody, niezależnie od kar umownych na zasadach ogólnych.
4. Kary umowne o których mowa w ust. 2 Zamawiający może potrącić z faktury wystawionej przez Wykonawcę.
5. Zapłata kary umownej przez Wykonawcę lub jej potrącenie przez Zamawiającego z płatności należnej Wykonawcy nie zwalnia Wykonawcy z obowiązku wykonania prac wynikających z umowy lub jakichkolwiek innych obowiązków wynikających z niniejszej umowy. Obowiązek dalszego wykonywania prac nie dotyczy przypadków odstąpienia przez strony od umowy.



SAMORZĄD WOJEWÓDZTWA
WIELKOPOLSKIEGO



„Europejski Fundusz Rolny na rzecz Rozwoju Obszarów Wiejskich: Europa inwestująca w obszary wiejskie”.

§ 9. Ubezpieczenie budowy

Wykonawca ponosi odpowiedzialność prawną i finansową za szkody oraz następstwa nieszczęśliwych wypadków dotyczących pracowników i osób trzecich, a powstałych z powodu niewykonania lub nienależytego wykonania obowiązków określonych w umowie lub innych czynności pozostających w związku z wykonaną umową.

§ 10. Zakaz cesji

Bez pisemnej zgody Zamawiającego Wykonawca nie może cedować oraz obciążać w jakikolwiek sposób należności wynikających z niniejszej umowy na osoby trzecie.

§ 11. Zmiany umowy

Zmiana postanowień zawartej umowy może nastąpić za zgodą obu stron wyrażoną na piśmie pod rygorem nieważności takiej zmiany.

§ 12. Postanowienia końcowe

1. W sprawach nieregulowanych niniejszą umową mają zastosowanie przepisy Kodeksu Cywilnego.
2. Sędem właściwym do rozstrzygania sporów związanych z zawarciem i wykonaniem niniejszej umowy jest sąd właściwy dla siedziby Zamawiającego.
3. Umowę sporządzono w trzech jednobrzmiących egzemplarzach, w tym 2 egzemplarze dla Zamawiającego i 1 egzemplarz dla Wykonawcy.

ZAMAWIAJĄCY:

WYKONAWCA:



UNIA EUROPEJSKA



SAMORZĄD WOJEWÓDZTWA
WIELKOPOLSKIEGO



„Europejski Fundusz Rolny na rzecz Rozwoju Obszarów Wiejskich: Europa inwestująca w obszary wiejskie”.

Załącznik nr 5

KLAUZULA INFORMACYJNA O PRZETWARZANIU DANYCH OSOBOWYCH

W związku z realizacją wymogów Rozporządzenia Parlamentu Europejskiego i Rady (UE) 2016/679 z dnia 27 kwietnia 2016 r. w sprawie ochrony osób fizycznych w związku z przetwarzaniem danych osobowych i w sprawie swobodnego przepływu takich danych oraz uchylenia dyrektywy 95/46/WE (ogólne rozporządzenie o ochronie danych „RODO”), informujemy o zasadach przetwarzania Pani/Pana danych osobowych oraz o przysługujących Pani/Panu prawach z tym związanych. Poniższe zasady stosuje się począwszy od 25 maja 2018 roku.

- 1.** Administratorem Pani/Pana danych osobowych jest Lokalna Grupa Działania Stowarzyszenie „Dolina Noteci”.
- 2.** Jeśli ma Pani/Pan pytania dotyczące sposobu i zakresu przetwarzania Pani/Pana danych osobowych w zakresie działania Lokalnej Grupy Działania Stowarzyszenie „Dolina Noteci”, a także przysługujących Pani/Panu uprawnień, może się Pani/Pan skontaktować z Biurem LGD Stowarzyszenie „Dolina Noteci”: nr tel. 693933246.
- 3.** Pani/Pana dane osobowe przetwarzane są na podstawie art. 6 ust 1 lit. c RODO w związku z zapytaniem ofertowym.
- 4.** Pani/Pana dane osobowe przetwarzane są w celu:
 - a)** wypełnienia obowiązków prawnych ciężących na Lokalnej Grupie Działania Stowarzyszenie „Dolina Noteci”.
- 5.** W związku z przetwarzaniem danych w celach, o których mowa w pkt 4 odbiorcami Pani/Pana danych osobowych mogą być:
 - a)** organy władzy publicznej w zakresie i w celach, które wynikają z przepisów powszechnie obowiązującego prawa;
 - b)** inne podmioty, które na podstawie stosownych umów podpisanych z Lokalną Grupą Działania Stowarzyszenie „Dolina Noteci” przetwarzają dane osobowe, dla których Administratorem jest Lokalna Grupa Działania Stowarzyszenie „Dolina Noteci”.
- 6.** Pani/Pana dane osobowe będą przechowywane przez okres niezbędny do realizacji celów określonych w pkt 4, a po tym czasie przez okres oraz w zakresie wymaganym przez przepisy powszechnie obowiązującego prawa.
- 7.** W związku z przetwarzaniem Pani/Pana danych osobowych przysługują Pani/Panu następujące uprawnienia:
 - a)** prawo dostępu do danych osobowych, w tym prawo do uzyskania kopii tych danych; Stowarzyszenie „Dolina Noteci”, ul. Sienkiewicza 2, 64-800 Chodzież;
 - b)** prawo do żądania sprostowania (poprawiania) danych osobowych – w przypadku gdy dane są nieprawidłowe lub niekompletne;
 - c)** prawo do żądania ograniczenia przetwarzania danych osobowych.
- 8.** W przypadku powzięcia informacji o niezgodnym z prawem przetwarzaniu w Lokalnej Grupie Działania Stowarzyszenie „Dolina Noteci” Pani/Pana danych osobowych, przysługuje Pani/Panu prawo wniesienia skargi do organu nadzorczego właściwego w sprawach ochrony danych osobowych, którym jest Prezes Urzędu Ochrony Danych Osobowych z siedzibą ul. Stawki 2, 00-193 Warszawa.
- 9.** Podanie przez Panią/Pana danych osobowych jest obowiązkowe, w sytuacji gdy przesłankę przetwarzania danych osobowych stanowi przepis prawa lub zawarta między stronami umowa.

.....
Czytelny podpis i pieczęć oferenta